

App Inventor

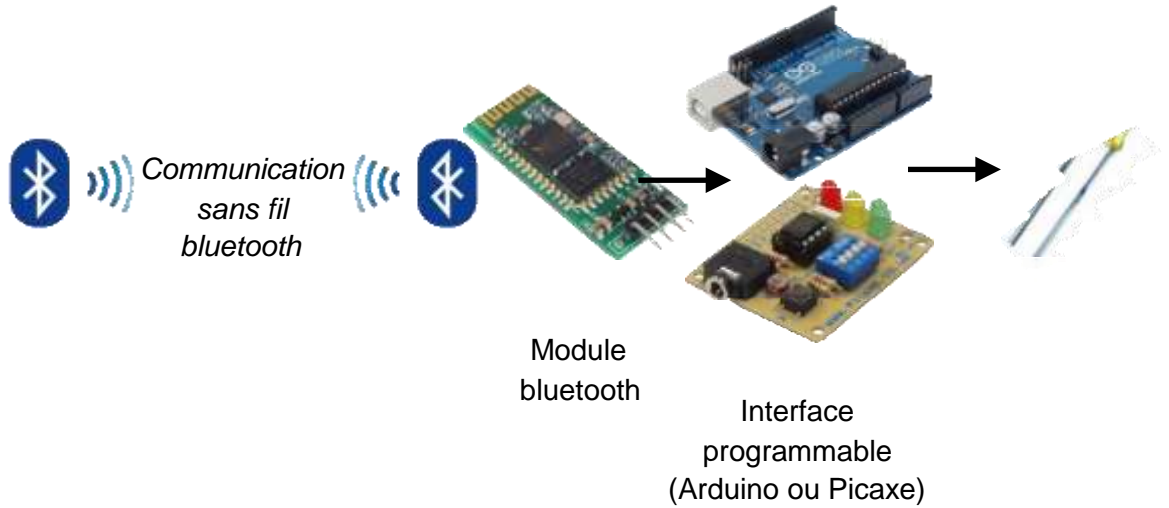

Dans cet exemple il s'agit, de piloter une del depuis le smartphone (application Android)

Reprendre l'application Appli Lampe vue précédemment et l'enregistrer sous un nouveau nom de projet

Projets ▾ Connecte ▾ Construire ▾ Aide

Mes projets

- Commencer nouveau projet ...
- Importer le projet (.aia) de mon ordinateur ...
- Importer le projet (.aia) de mon dépôt ...
- Supprimer projet

Enregistrer le projet

Enregistrer le projet sous ...



Enregistrer sous - PILOT_DEL

Nouveau nom:

Annuler OK

Ajouter les images que l'on va utiliser par la suite :
 Icône bluetooth et nouveau logo de l'application



2

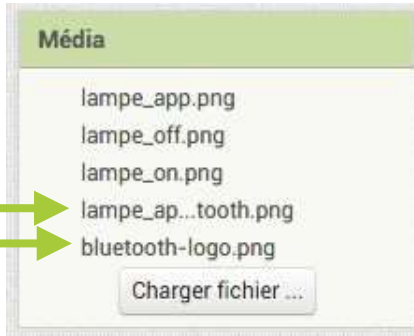

Changez les propriétés de l'application : Logo et nomme l'application

3

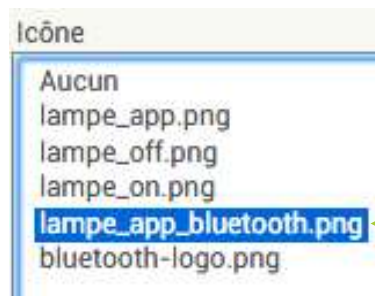

Ajoutez en dessous du bandeau une disposition horizontale qui intègre une image (pour le logo bluetooth), un sélectionneur de liste (pour le choix de la connexion au réseau bluetooth) et un bouton (pour dé-activer la connexion bluetooth)

4

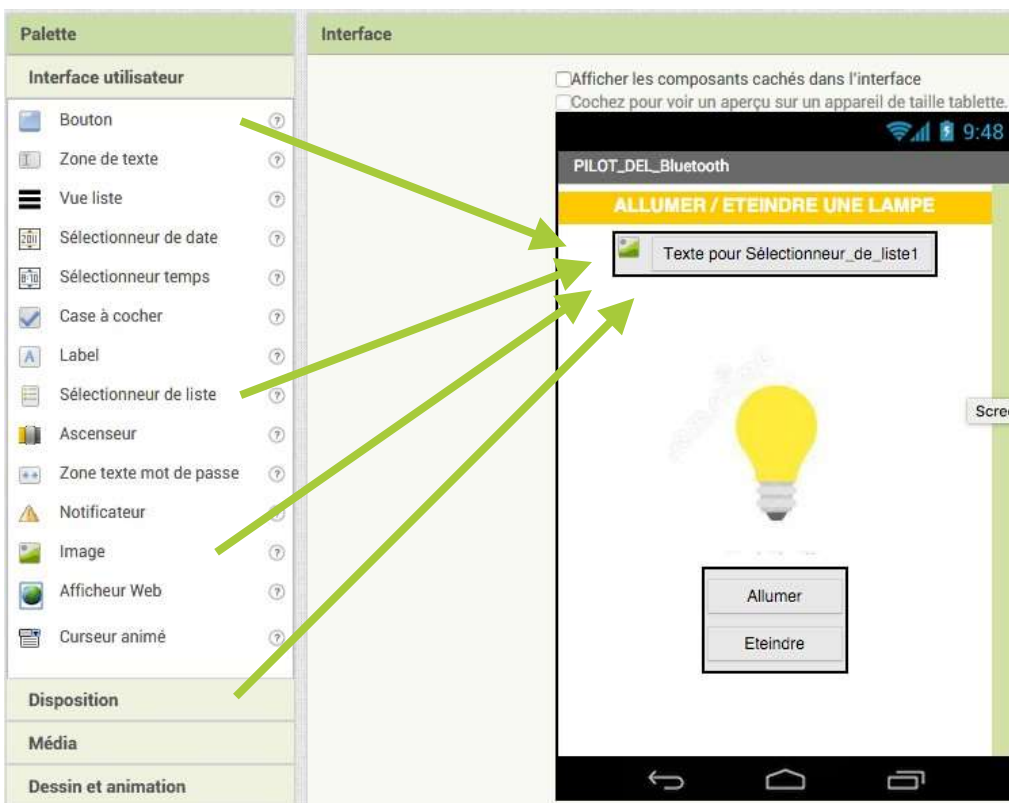
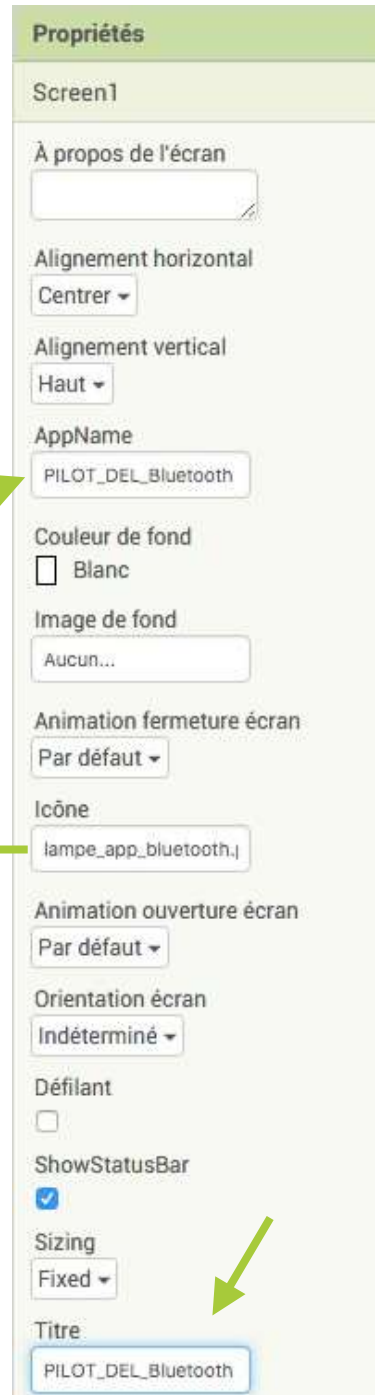

Components

- Screen1
 - Titre
 - Arrangement_horizontal1
 - Bluetooth
 - BP_Connecte
 - BP_Deconnecte
 - LAMPE_ON
 - LAMPE_OFF
 - Arrangement_vertical1
 - BP_ON
 - BP_OFF

Renommer Supprimer

Pensez à renommer les composants pour une lecture plus facile

Image

- Aucun
- lampe_app.png
- lampe_off.png
- lampe_on.png
- lampe_app_bluetooth.png
- bluetooth-logo.png

Charger fichier ...

Annuler OK

Largeur

150 pixels...

Texte

Connecté

Texte

Déconnecté

Largeur

150 pixels...

Visible

5

Modifiez les propriétés des 3 composants ajoutés en suivant les images ci-contre

Il est normal que le bouton « Déconnecté » ne soit pas visible. Il sera visible uniquement quand la connexion en bluetooth sera activée

Pourquoi ne pas mettre un simple bouton pour la connexion ? Car le « sélectionneur_de_liste » permet d'afficher toutes les connexions bluetooth disponibles

Palette

- Interface utilisateur
- Disposition
- Média
- Dessin et animation
- Capteurs
- Social
- Stockage
- Connectivité
 - Client Bluetooth
 - Serveur Bluetooth
 - Web
 - Déclencheuractivité

LEGO® MINDSTORMS®

screen1

ALLUMER / ETEINDRE UNE LAMPE

Connecté

Allumer

Eteindre

Composants non-visible

Client_Bluetooth1

6

Il ne reste plus qu'à ajouter un service bluetooth (Client Bluetooth) à notre application

En glisser/déposer sur l'écran de simulation, il s'affiche automatique en bas

Côté programmation ... Quelques ajouts et modifications sont à réaliser pour communiquer via le bluetooth

```

quand BP_Connecte .Avant prise
faire
mettre BP_Connecte . Eléments à Client_Bluetooth1 . Adresses et noms
  
```



Quand BP_Connecte (le sélectionneur_de_liste) cliqué :
Afficher le nom des connexions disponibles en bluetooth

```

quand BP_Connecte .Après prise
faire
mettre BP_Connecte . Activé à appeler Client_Bluetooth1 .Se connecter
adresse BP_Connecte . Sélection
mettre BP_Connecte . Visible à faux
mettre BP_Deconnecte . Visible à vrai
  
```



Quand BP_Connecte (le sélectionneur_de_liste) a été sélectionné :
Se connecter au bluetooth sélectionné
Ne plus afficher le bouton qui permet d'afficher cette liste de bluetooth : BP_Connecte
Afficher le bouton « se déconnecter » : BP_Deconnecte

```

quand BP_Deconnecte .Clic
faire
appeler Client_Bluetooth1 .Déconnecter
mettre BP_Connecte . Visible à vrai
mettre BP_Deconnecte . Visible à faux
  
```



Quand BP_Deconnecte cliqué :
Se déconnecter du bluetooth
Afficher le bouton qui permet d'afficher cette liste des bluetooth disponibles : BP_Connecte
Ne plus afficher le bouton « se déconnecter » : BP_Deconnecte

```

quand BP_ON .Clic
faire
mettre LAMPE_ON . Visible à vrai
mettre LAMPE_OFF . Visible à faux
appeler Client_Bluetooth1 .Envoyer1Octet
nombre 1
  
```

```

quand BP_OFF .Clic
faire
mettre LAMPE_ON . Visible à faux
mettre LAMPE_OFF . Visible à vrai
appeler Client_Bluetooth1 .Envoyer1Octet
nombre 0
  
```



Quand BP_ON cliqué (allumer lampe) :
Le Client_Bluetooth envoie le nombre 1



Quand BP_OFF cliqué (éteindre lampe) :
Le Client_Bluetooth envoie le nombre 0

L'application est terminée, vous pouvez la tester et l'installer sur la tablette ou smartphone Android

8

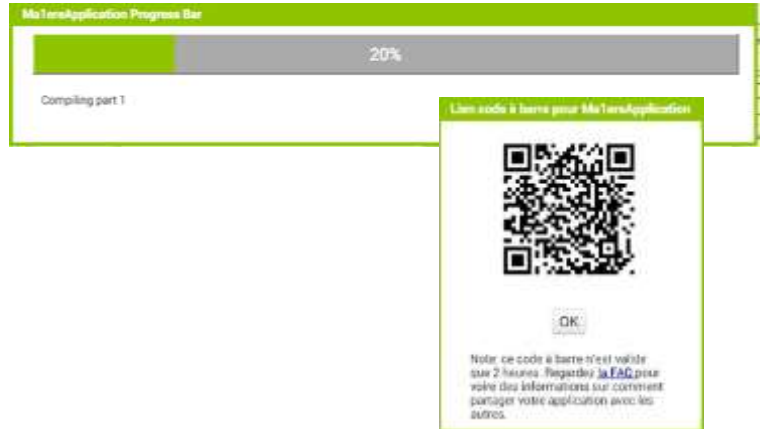
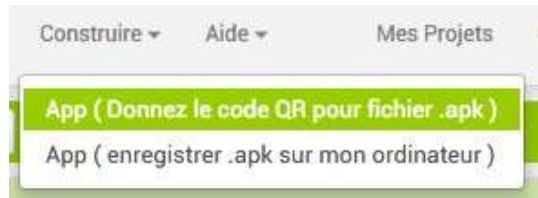

Il reste maintenant à réaliser un montage électronique qui permet de recevoir en bluetooth le 1 et 0 générés par l'application.

La solution la plus simple étant d'utiliser une interface programmable Picaxe ou Arduino ...

Quelque soit l'interface choisie, voici l'algorithme qu'il faut programmer

Vcc
Gnd
Tx
Rx

Vcc pour l'alimentation 3,3V ou 5V

Gnd pour l'alimentation : 0V

Tx et **Rx** pour la communication

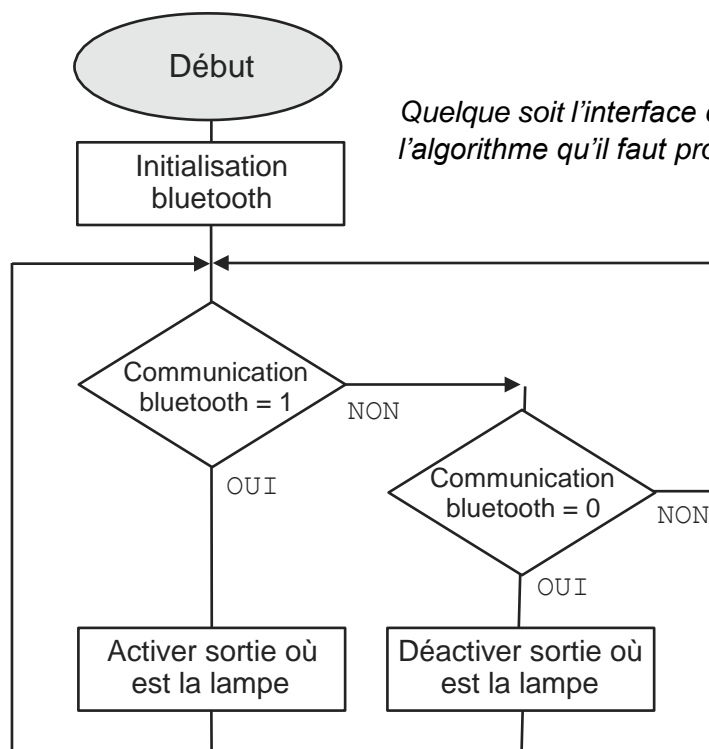

Exemple avec un microcontrôleur Picaxe sous Blockly



Projets ▾ Édition ▾ Paramètres ▾ PICAXE ▾ Mode: Blocks Code

Simulateur x Blocks PICAXE BASIC Javascript XML

Sorties
Entrées
Délais
Boucles
Variables
Maths
Procédures
Tâches
Moteurs
Liaison série
Avancé

début

BASIC setfreq m8

fixer Bluetooth à 0

répéter indéfiniment

faire BASIC serin C.3, T9600_8, Bluetooth

si Bluetooth = 1

faire sortie C.1 activée

si Bluetooth = 0

faire sortie C.1 désactivée

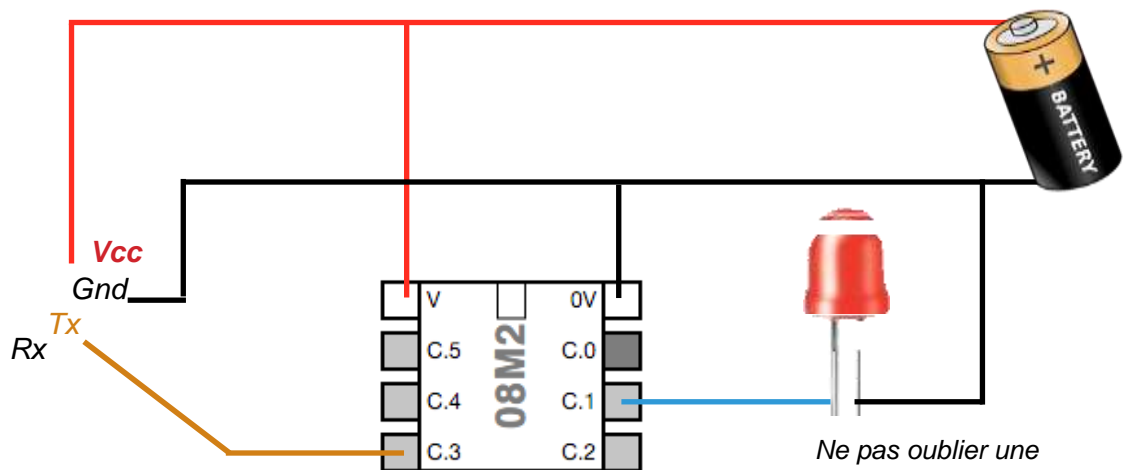

Ne pas oublier une résistance pour limiter le courant dans la del : 300 à 500 Ohms

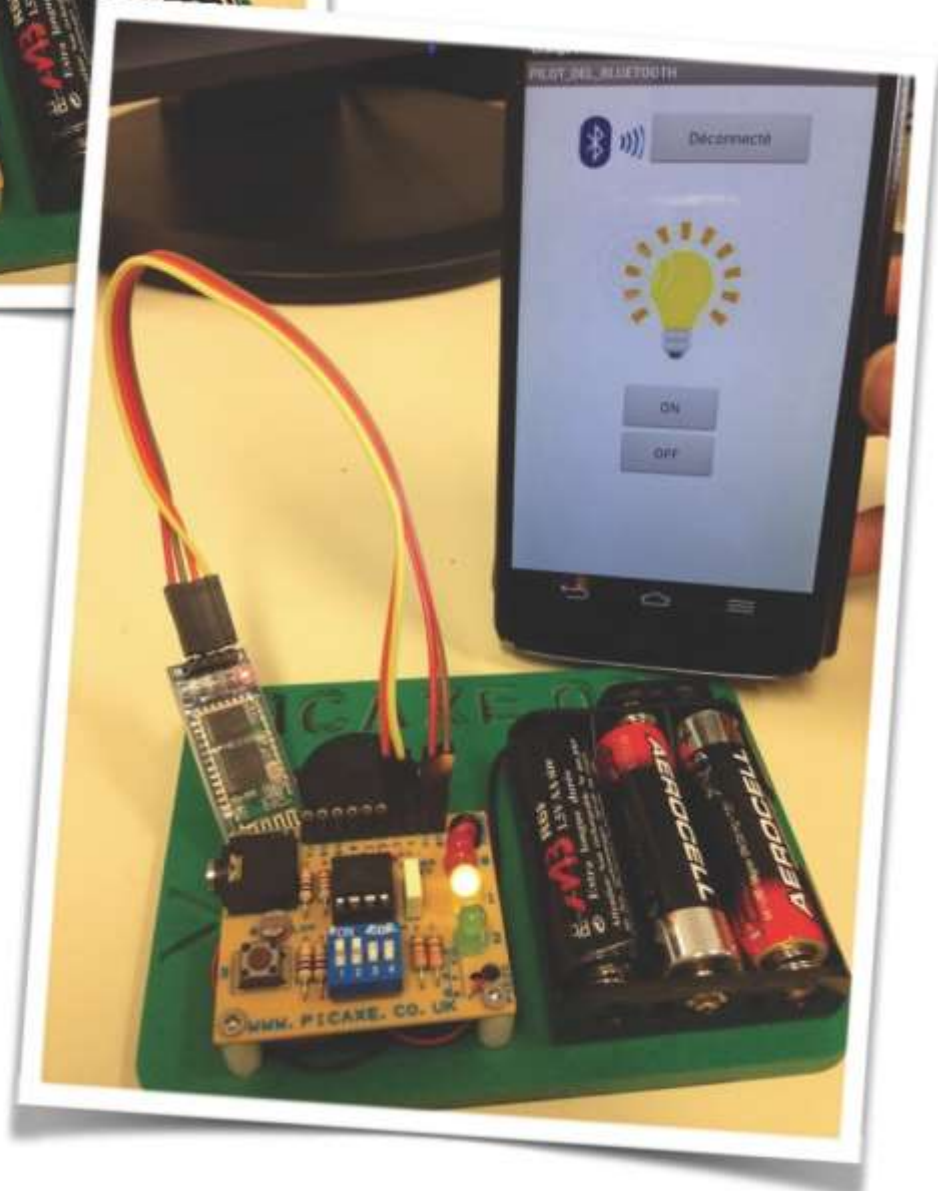
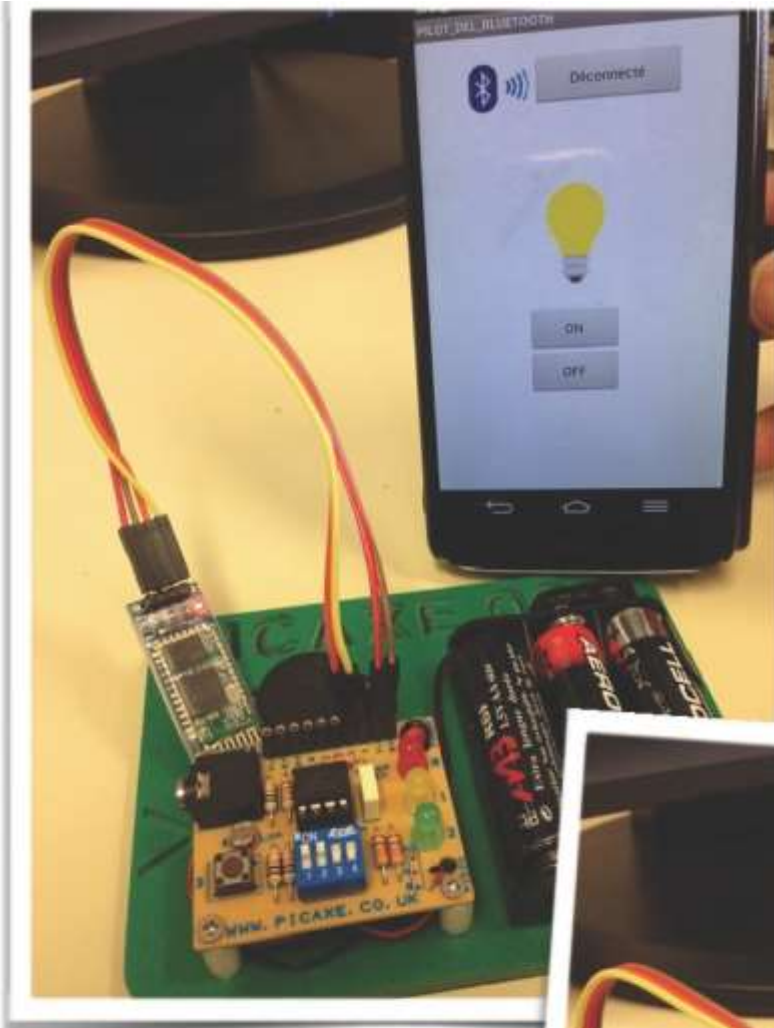

App Inventor - Appli Lampe via Bluetooth

Exemple avec une interface Arduino sous Ardublock



Ne pas oublier une résistance pour limiter le courant dans la del : 300 à 500 Ohms

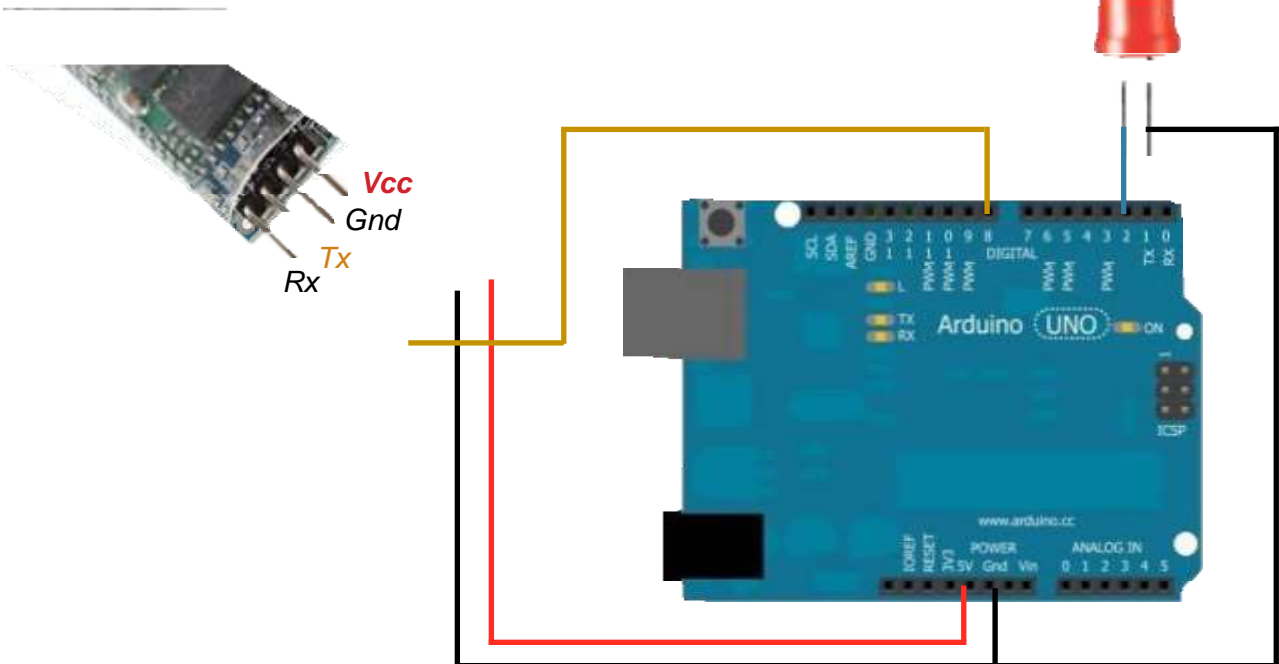

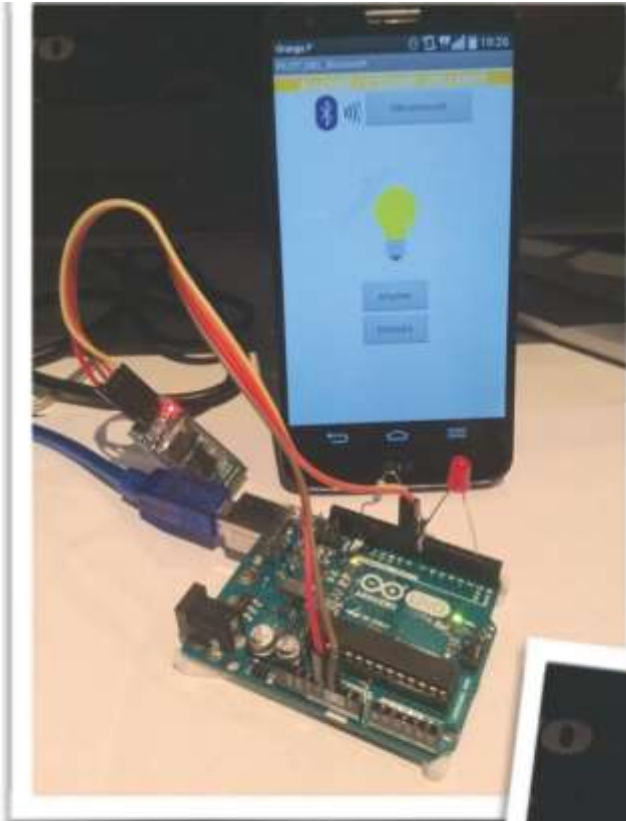

App Inventor - Appli Lampe via Bluetooth